

# FILTERING FILTROLL / DEPUROIL



## FILTROLL

**EN.** Double filter, triple control. This filtering unit provides double filtering for oil and diesel fuel and absorbs any water and impurities.

The unit features a supply and suction pipe with integrated bottom valve.

**Features:**

Sturdy wheeled structure, Large-diameter wheels,

Flow rate 56 l/min.,

Filtering capacity - first stage 30 · with water absorption, second stage 5 · for impurities.

**RU.** Двойной фильтр, тройной контроль. Этот фильтрующий узел обеспечивает двойную фильтрацию масла и дизельного топлива, абсорбируя воду и устраняя загрязнения. Узел оснащен напорной и всасывающей трубами со встроенным донным клапаном.

**Характеристики:**

Прочная конструкция на тележке. Колеса большого диаметра.

Фильтрующая способность первой ступени 30 мкм с абсорбцией воды, вторая ступень 5 мкм для устранения загрязнений.

**DE.** Doppelfilter, Dreifachkontrolle. Mithilfe dieses Filteraggregats wird die doppelte Filterung für Öl und Diesel durch Absorption von Wasser und vorhandenen Verunreinigungen gewährleistet. Das Aggregat verfügt über eine Druck- und Saugleitung mit integriertem Fußventil.

**Eigenschaften:**

Robustes Rollgestell,

Räder mit großem Durchmesser, Filterleistung erste Stufe 30 µ mit Wasserabsorption, zweite Stufe 5 µ für Verunreinigungen.

## DEPUROIL

**EN.** Filter and transfer unit. DEPUROIL is the ideal tool for decontaminating oil by removing suspended particles. Fitted with a constantly operating volumetric pump which sends the fluid through a high-filtering capacity cartridge filter. Manometer for detecting clogged filter. Wheeled support. Noise level under 70 dB. Interchangeable cartridge filter with head. Supplied with a series of spare cartridges.

**RU.** Блок для фильтрации и перекачивания. DEPUROIL представляет собой идеальное приспособление для очищения масла от взвешенных частиц. Устройство оснащено объемным насосом непрерывного действия, который всасывает жидкость, пропуская ее через патронный фильтр с высокой фильтрующей способностью. Манометр для проверки засорения фильтра. Опора с тележкой.

Уровень шума ниже 70 дБ. Сменный патронный фильтр с головкой. Поставляется набор запасных фильтрующих патронов.

**DE.** Filter- und Fördereinheit. DEPUROIL ist die ideale Ausrüstung zur Entfernung von schwebenden Teilchen aus dem Öl. Ausgestattet mit Verdrängerpumpe für Dauerbetrieb, die das Medium ansaugt und zu einem Wechselfilter hohen Filtervermögens pumpt. Druckmesser zur Kontrolle der Filterverstopfung. Fahrbares Gestell. Geräusch geringer als 70 dB. Austauschbarer Wechselfilter mit Kopf. Serienmäßig wird ein zusätzlicher Filtereinsatz mitgeliefert.

## DIMENSIONS

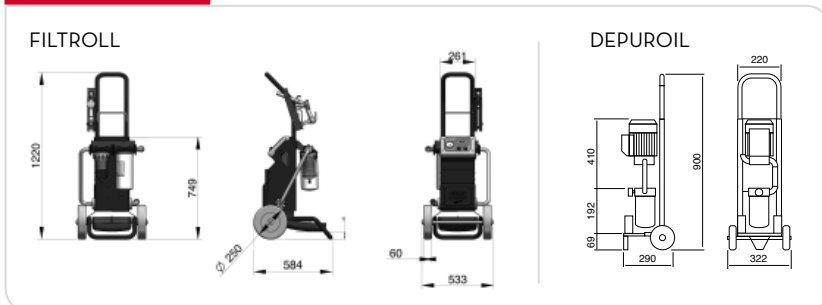

**TWO STEP  
FILTRATION**

## PRODUCTS' RANGE WEIGHT AND PACKAGING

Code	Weight		Packaging		
	kg	lbs	mm	inch	pcs/box
<b>FILTROLL</b>					
F00506000	35	77,2	790x590x590	31,1x23,2x23,2	1
F00506010	42	92,6	790x590x590	31,1x23,2x23,2	1
F0050606A	40	88,2	790x590x590	31,1x23,2x23,2	1
<b>DEPUROIL</b>					
00050300A	28	61,7	600x290x300	23,6x11,4x11,8	1
00050302A	28	61,7	600x290x300	23,6x11,4x11,8	1
00050301A	28	61,7	600x290x300	23,6x11,4x11,8	1



FILTROLL

**Flow-rate**

up to  
**56** l/min  
(up to 15 gpm)

**Flow-rate**

up to  
**25** l/min  
(up to 6,6 gpm)



FILTROLL



DEPUROIL

**FEATURES**



Two step filtration

Oil/diesel version

**FEATURES**



Cartridge



Foot filter



Pressure Gauge

**PRODUCTS' RANGE** TECHNICAL DATA

Code	Description	Fluids type	Flow-rate		AC V/Hz DC Volt	Voltage			Pump type	Hose lenght		Filtering capacity
			l/min	gpm		Power Watt	Amp. max.	delivery m/ft		suction m/ft		
<b>FILTROLL</b>												
F00506000	Filtroll Diesel	D	56	14.8	230/50-60	350/600	3/6	Panther 56	4 / 13,1	3 / 9,8	-	
F00506010	Filtroll Oil/Diesel	D O	25	7	230/50	750	4,6	Viscomat 70	3 / 9,8	3 / 9,8	-	
F0050606A	Filtroll 12V Diesel	D	56	14.8	12	300	35	Panther DC	4 / 13,1	4 / 13,1	-	
<b>DEPUROIL</b>												
00050300A	Depuroil M 230/50	O	20-25	5,28-6,6	230/50	750	4,6	Viscomat 70	-	-	10	
00050302A	Depuroil M 110/50	O	20-25	5,28-6,6	110/50	1200	12,7	Viscomat 70	-	-	10	
00050301A	Depuroil M 120/60	O	20-25	5,28-6,6	120/60	1200	12,6	Viscomat 70	-	-	10	

FILTROLL: Available in version 230 V / 60 Hz, 120 V / 60 Hz

DEPUROIL: Upon request it is available with different voltage and 60 Hz frequency