

# NOZZLE METERS GREASTER



**EN.** Grease meter nozzle. The “Greaster” is a new grease dispensing nozzle that comes complete with an integrated oval-gear flow meter. The resettable batch total provides complete control over the lubrication operations; the cumulative total provides a constantly updated record of grease consumption.

**RU.** Пистолет со счетчиком граммов для смазки. “Greaster” является инновационным пистолетом для подачи смазки со встроенным счетчиком граммов. Гарантирует правильность осуществления смазки благодаря индикатору частичного количества, который можно обнулить. Индикатор общего количества регистрирует общее количество смазки, поданное за все время.

**DE.** Grammzählerpistole für Schmierfett. “Greaster” ist eine innovative Schmierfett-Abgabepistole, die mit einem Grammzähler mit ovalen Rädern integriert ist. Sie gewährleistet einen korrekten Schmiervorgang dank der rückstellbaren Teilmengenanzeige. Dank der Anzeige der abgegebenen Gesamtmenge zeichnet sie den Schmierfettverbrauch im Laufe der Zeit auf.

## PERFORMANCE

- Flow rate up to 2,5 kg/min
- Operating pressure: max 550 bar
- Bursting pressure: min 1600 bar
- Accuracy: +/- 3%
- In-line version
- In-line version available for direct installation on the grease dispensing tube.

- Расход до 2,5 кг/мин
- Рабочее давление: макс. 550 бар
- Рабочее давление: мин. 1600 бар
- Погрешность измерения: +/- 3%
- Модель для установки в линию
- Предлагается модель для установки в линию, которую можно установить непосредственно в трубопровод распределения смазки.

- Durchflussmenge bis 2,5 kg/Min
- Betriebsdruck: max. 550 Bar
- Berstdruck: min. 1600 Bar
- Zählgenuauigkeit: +/- 3%
- In-line-Version
- Erhältlich in der In-line-Version zur direkten Anbringung am Schmierfettverteilungsschlauch.

## DIMENSIONS

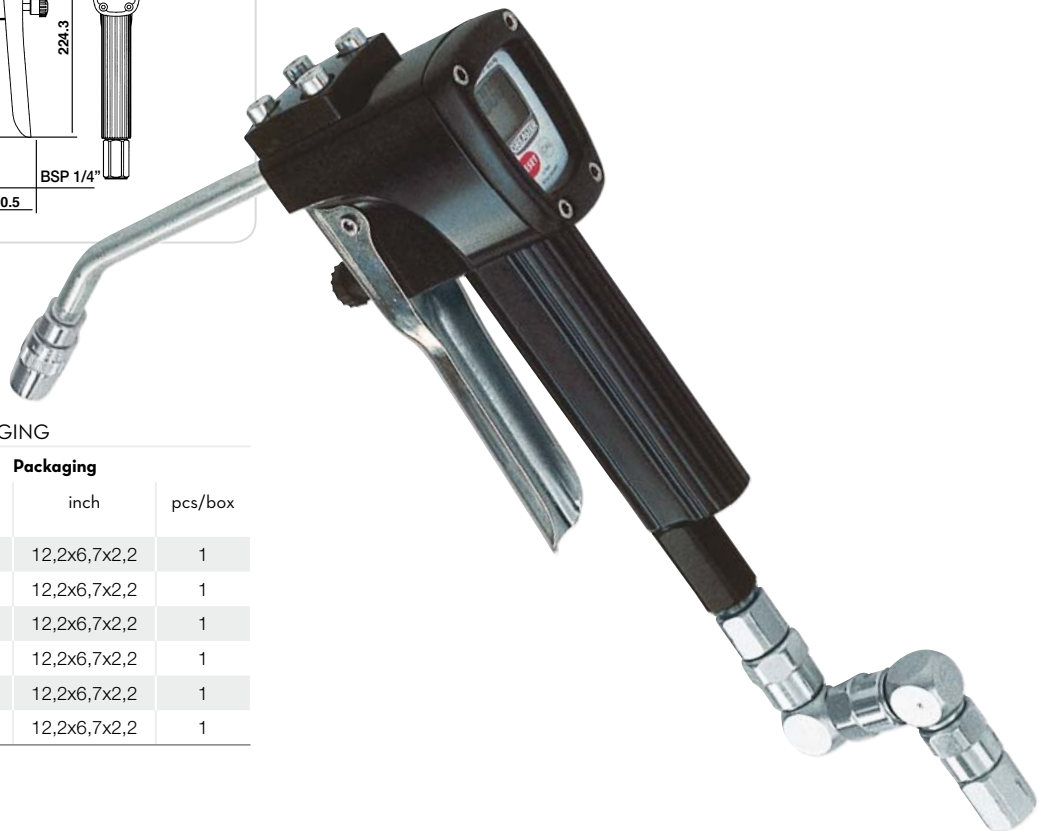
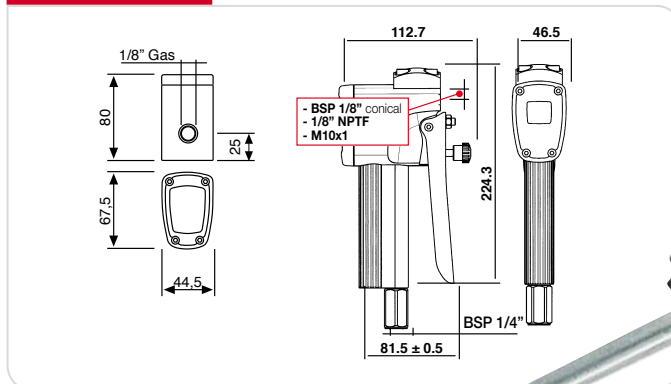

## PRODUCTS' RANGE WEIGHT AND PACKAGING

Code	Weight		Packaging		
	kg	lbs	mm	inch	pcs/box
F0043000A	2,3	5,1	310x170x55	12,2x6,7x2,2	1
F0043002A	2,6	5,7	310x170x55	12,2x6,7x2,2	1
F0043100A	2,3	5,1	310x170x55	12,2x6,7x2,2	1
F0043500A	2,6	5,7	310x170x55	12,2x6,7x2,2	1
F0043600A	1,2	2,6	310x170x55	12,2x6,7x2,2	1
F0043011A	1,2	2,6	310x170x55	12,2x6,7x2,2	1

Flow-rate

up to  
**2,5** kg/min

Accuracy

+/-  
**3 %****PIUSI**<sup>®</sup>

GREASTER nozzle

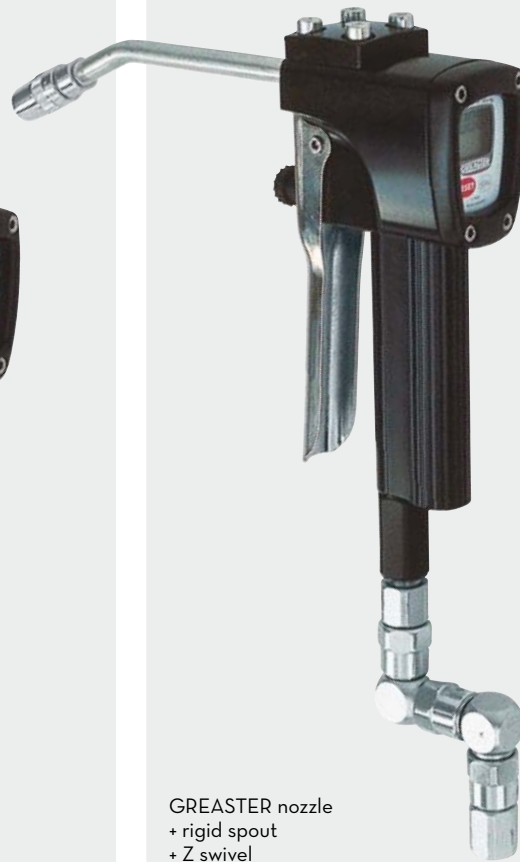
GREASTER nozzle  
+ rigid spout  
+ Z swivel

In line grease meter



## FEATURES

Multifunction  
displayMeter with  
oval gears

## PRODUCTS' RANGE TECHNICAL DATA

Code	Description	Fluids type			Batch total	Cumulative total	Flow-rate		Pressure		Inlet	Outlet
			YES	YES			Kg/min	Lb/min	bar	psi		
F0043000A	Greaster gr/kg	G	-	-	gr	kg	0,1 - 2,5	0,2 - 5,5	550	-	1/4" BSP	1/8" BSP*
F0043002A	Greaster gr/kg M10x1	G	-	-	gr	kg	0,1 - 2,5	0,2 - 5,5	550	-	1/4" BSP	M 10x1
F0043100A	Greaster gr/kg with rigid spout and Z-swivel	G	YES	YES	gr	kg	0,1 - 2,5	0,2 - 5,5	550	-	1/4" BSP	M 10x1
F0043500A	Greaster oz/lb	G	-	-	oz	lb	0,1 - 2,5	0,2 - 5,5	-	7800	1/4" NPT	1/8" NPT
F0043600A	Greaster oz/lb with rigid spout and Z-swivel	G	YES	YES	oz	lb	0,1 - 2,5	0,2 - 5,5	-	7800	1/4" NPT	M 10x1
F0043011A	In line grease meter	G	-	-	gr	kg	0,1 - 2,5	0,2 - 5,5	550	-	1/8" BSP	1/8" BSP

\* conical